



SANTAMARIA CRIATIVA

PROJETO DE INTERIORES
DA LOJA DE ARTESANATOS



Curso de Arquitetura e Urbanismo

CAU
UFSM



PARQUI
LABORATÓRIO DE PAISAGEM E ARQUITETURA

PROJETO DE INTERIORES DA LOJA DE ARTESANATOS

EQUIPE:

Professora: VANESSA GOULART DORNELES

Alunas: MARIANA ALVES MACIEL PASA

RHAISSA MIX PORTO

Colaboração: MICHELLE CAMPOS MORAIS

PAULA BEM OLIVO

PAINÉL SEMÂNTICO



O projeto para o novo espaço de vendas permanente do Brique da Vila Belga e Santa Maria Criativa foi pensado de forma que atendesse as necessidades de todos aqueles que usufruirão do ambiente – clientes e atendentes. A ideia é que o espaço chame a atenção daqueles que transitam pelas proximidades, seja acolhedora para os usuários, acessível e tenha flexibilidade de configuração .

DUAS PROPOSTAS – UM SÓ CONCEITO

1



PROPOSTA MAIS COMPLETA

Prevê colocação de deck, iluminação, floreiras e modificação de uma das janelas para servir de vitrine e atendimento

2



PROPOSTA MAIS COMPACTA

Prevê projeto de interiores, colocação de um toldo e possibilidade de retirada do carrinho temático

DIRETRIZES DE PROJETO

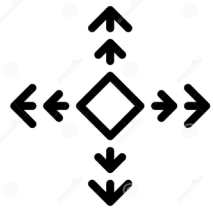

FLEXIBILIDADE

- Pensamos um projeto que pudesse ter diferentes configurações, móveis com rodízios que possam ser facilmente deslocados.



ACESSIBILIDADE

- O projeto deve ser totalmente acessível, prever rampas de acesso e espaço de deslocamento uma pessoa usuária de cadeira de rodas no interior com conforto



VISIBILIDADE

- Foi previsto móveis não fixos para possibilitar deslocamentos e retiradas de módulos, assim as janelas podem ser abertas conforme a necessidade de visualização de seu interior.

PROPOSTA INICIAL

MOBILIÁRIO

O desenho do mobiliário foi pensado de tal forma que comportasse os diversos tipos de produtos a serem expostos no local além de estarem de acordo com as dimensões do espaço, permitindo a circulação no interior da loja. O mobiliário será executado em chapa de bp, pois possui bom acabamento e custo acessível. As cores escolhidas estão no detalhamento ao final deste documento, e estão de acordo com a proposta do Santa Maria Criativa.

PINTURA

A cor branca para a pintura do interior da loja foi escolhida pensando-se que a cor clara transmite a sensação de ampliar o espaço, além de permitir que a atenção visual volte-se aos produtos expostos.



PROPOSTA INICIAL



ILUMINAÇÃO

Para a iluminação, foram pensados spots em trilho e spots direcionáveis. A intenção é de que no futuro os próprios artesãos do Brique possam desenvolver luminárias que ficarão expostas e disponíveis para venda.

ESQUADRIAS

Das quatro esquadrias existentes na edificação atualmente, incluindo a do banheiro, três serão mantidas. A esquadria da fachada voltada para o supermercado Carrefour será substituída por outra de abertura tipo camarão horizontal, desta forma otimizando a relação interior x exterior, visto que ao lado de fora também será possível expor produtos. Essa fachada é a de melhor visualização pela quantidade de fluxo de pessoas nas calçadas externas.



PROPOSTA INICIAL

DECK

O deck de madeira no exterior confere conforto e identidade ao projeto e foi pensado com a intenção de demarcar a área da loja do Brique, a medida que se difere do desenho de piso existente no local. Esse conceito foi definido a partir de referências indicadas pelos artesãos.

Há espaço para colocação de vegetação florida.

CAIXOTES DE FEIRA

Os caixotes compõem o espaço exterior da loja e podem ser utilizadas tanto como floreiras como mobiliário de exposição de produtos.



PROPOSTA INICIAL



CARRINHO EXPOSITOR

O carrinho expositor teve como inspiração o trem, elemento que foi protagonista na história da cidade e no surgimento da Vila Belga. Ele é móvel e modular, podendo se abrir em duas partes e ser carregado para o exterior da lojinha.

TOLDOS

Os toldos sobre as aberturas das fachadas leste e sul chamam a atenção dos transeuntes da Avenida Rio Branco devido à sua paleta de cores – a mesma da logomarca do Brique da Vila Belga – além de servir como proteção da chuva.



DETALHAMENTO DE MOBILIÁRIO PARA ORÇAMENTO

SANTA MARIA CRIATIVA

PERSPECTIVA GERAL EXTERNA



NA PROPOSTA MAIS COMPACTA

O Deck, as floreiras e a iluminação exterior foi deixada para uma segunda etapa do projeto. Dessa forma foi prevista uma rampa de acesso que pode ser um módulo metálico passível de ser retirado posteriormente.

O toldo frontal foi mantido para garantir uma ambiência mais bucólica.

O módulo do trenzinho na imagem ao lado foi colocado no exterior para servir de marco referencial da lojinha.

PERSPECTIVA GERAL EXTERNA



INTERNAMENTE

Foi previsto um móvel mais alto que serve como caixa e expositor, uma painel expositor na parede em frente a porta que pode ser aberto e fechar o ambiente, escondendo o cantinho do café ao fundo, e ampliando a área de exposição da loja.

Também foi previsto um móvel com gaveteiros, que podem ser substituídos por portas, mas que são móveis permitindo modificação de sua localização. Acima foram previstos nichos móveis que podem ser retirados e colocados com diferentes composições. Para os nichos sugere-se a não colocação de fundo, mas no projeto aparece com fundo.

PERSPECTIVA INTERNA - VISTA GERAL



PAINÉL EXPOSITOR

CANTO DO
CAFÉ

NICHOS

GAVETEIROS

MOBILIÁRIO CAIXA

PERSPECTIVA INTERNA - VISTA GERAL



PERSPECTIVA INTERNA - CANTO DO CAFÉ



PERSPECTIVA INTERNA - RENDERIZADA



PLANTA BAIXA TÉCNICA

LEGENDA:

MOB 01: Gaveteiro
modulado

MOB 02: Nichos

MOB 03: Carrinho

MOB 04: Caixa/expositor

MOB 05: Painel canaletado

MOB 06: Prateleiras

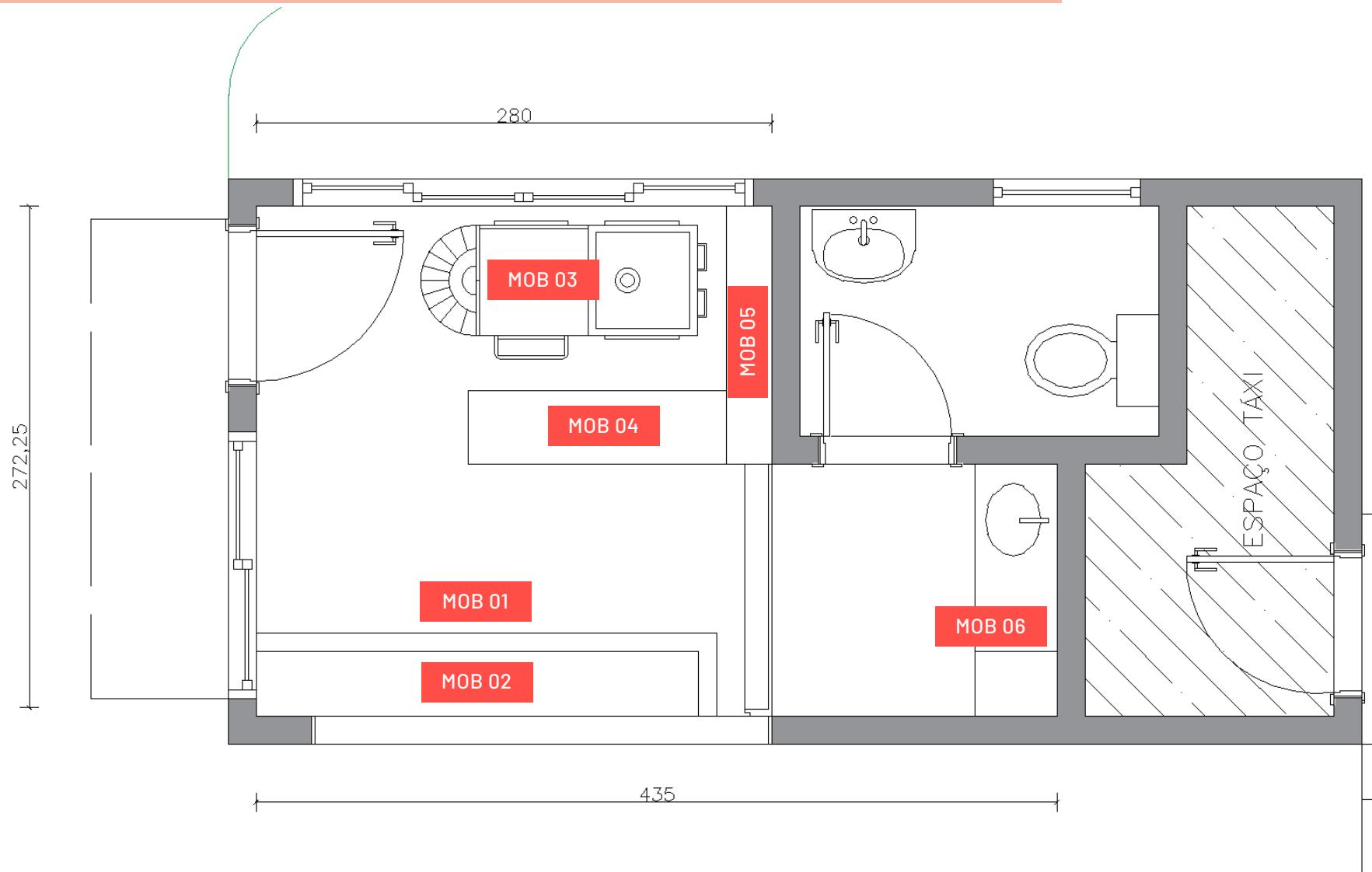

PLANTA BAIXA - LAYOUT PADRÃO

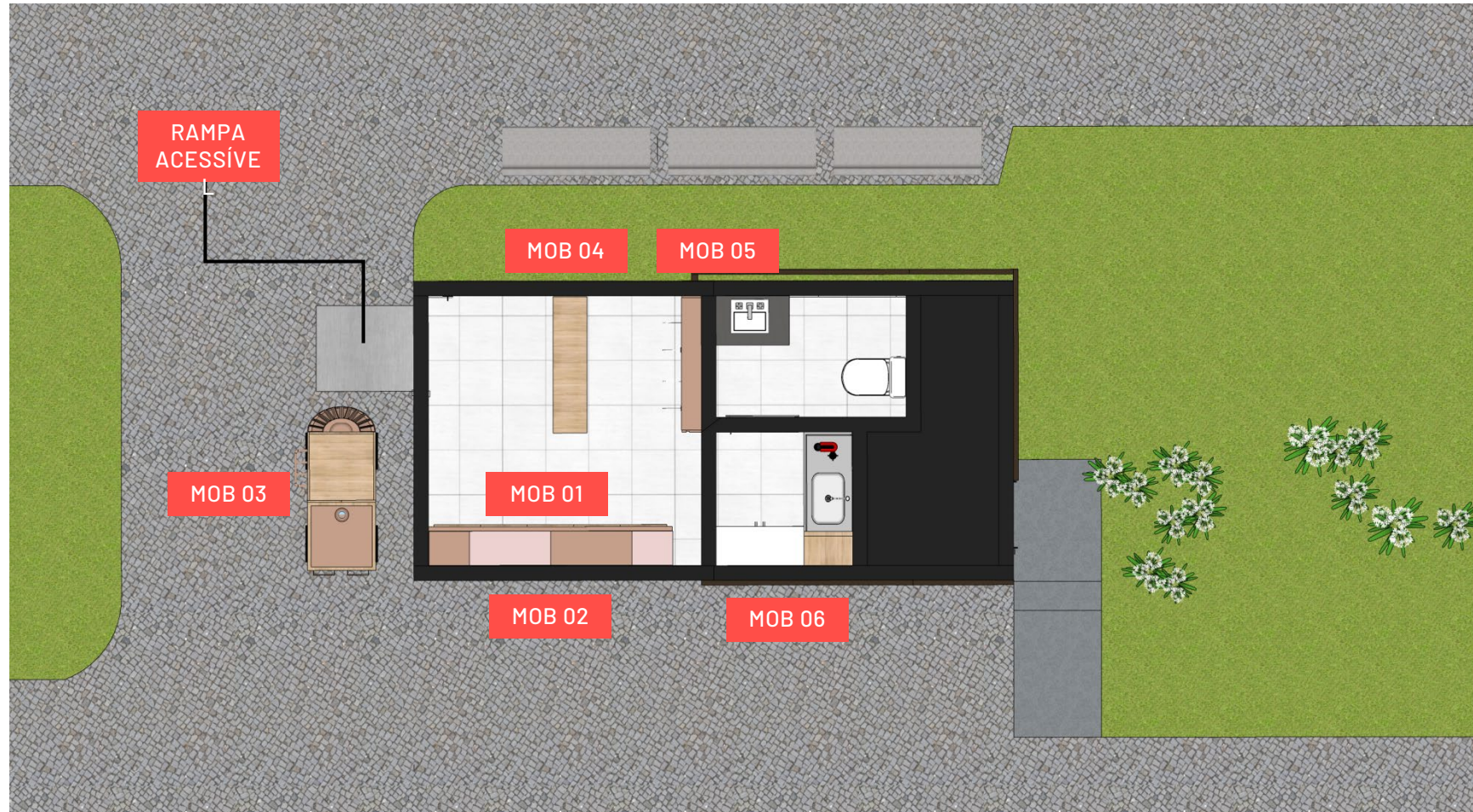

LEGENDA:

- MOB 01: Gaveteiro modulado
- MOB 02: Nichos
- MOB 03: Carrinho
- MOB 04: Caixa/expositor
- MOB 05: Painel canaletado
- MOB 06: Prateleiras

PLANTA BAIXA – LAYOUTS POSSÍVEIS



LEGENDA:

- MOB 01: Gaveteiro modulado
- MOB 02: Nichos
- MOB 03: Carrinho
- MOB 04: Caixa/expositor
- MOB 05: Painel canaletado
- MOB 06: Prateleiras

PLANTA BAIXA - LAYOUTS POSSÍVEIS



LEGENDA:

- MOB 01: Gaveteiro modulado
- MOB 02: Nichos
- MOB 03: Carrinho
- MOB 04: Caixa/expositor
- MOB 05: Painel canaletado
- MOB 06: Prateleiras

PLANTA BAIXA - LAYOUTS POSSÍVEIS

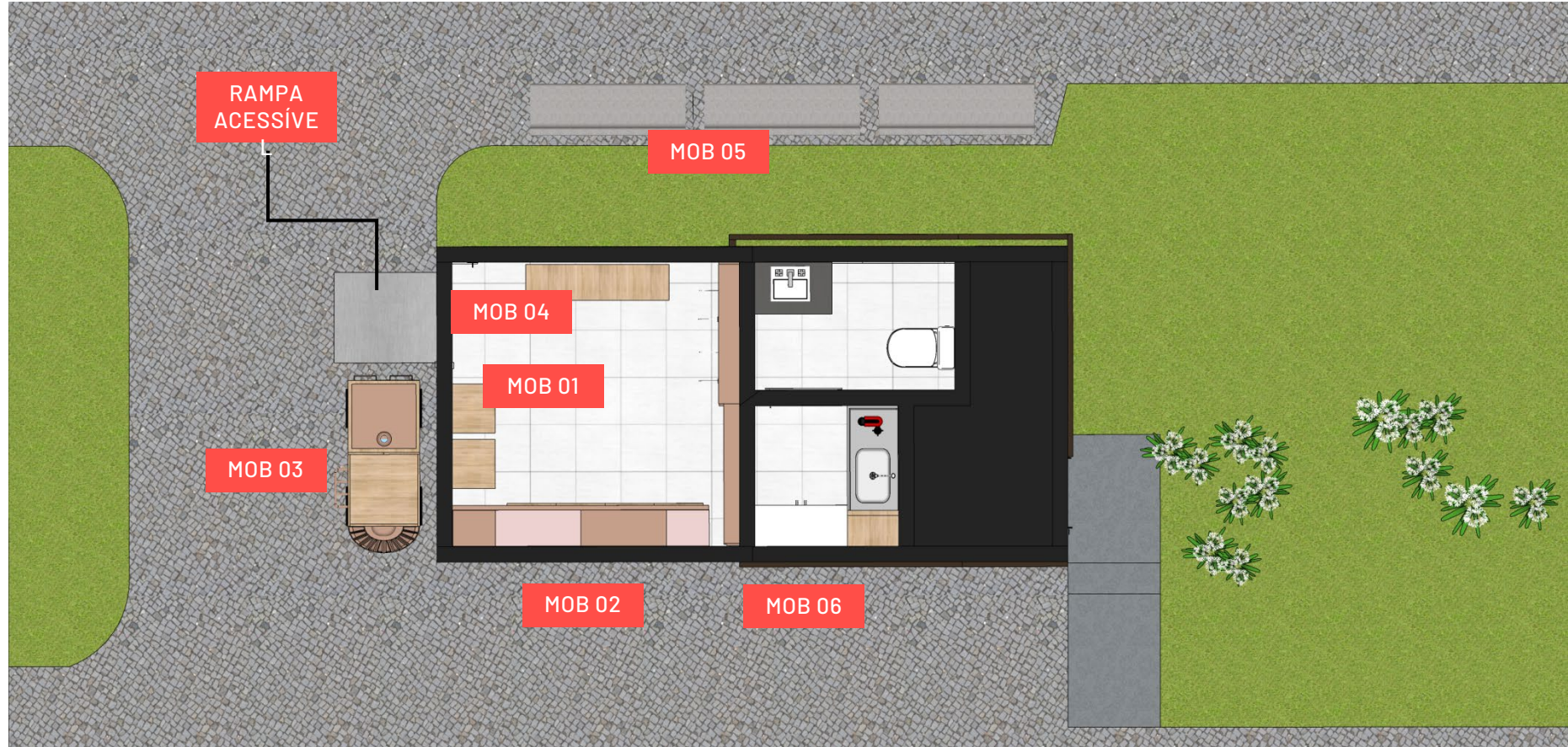

LEGENDA:

- MOB 01: Gaveteiro modulado
- MOB 02: Nichos
- MOB 03: Carrinho
- MOB 04: Caixa/expositor
- MOB 05: Painel canaletado
- MOB 06: Prateleiras

MOBILIÁRIO - PALETA DE CORES

bp carvalho - arauco



bp rosa milkshake - guararapes

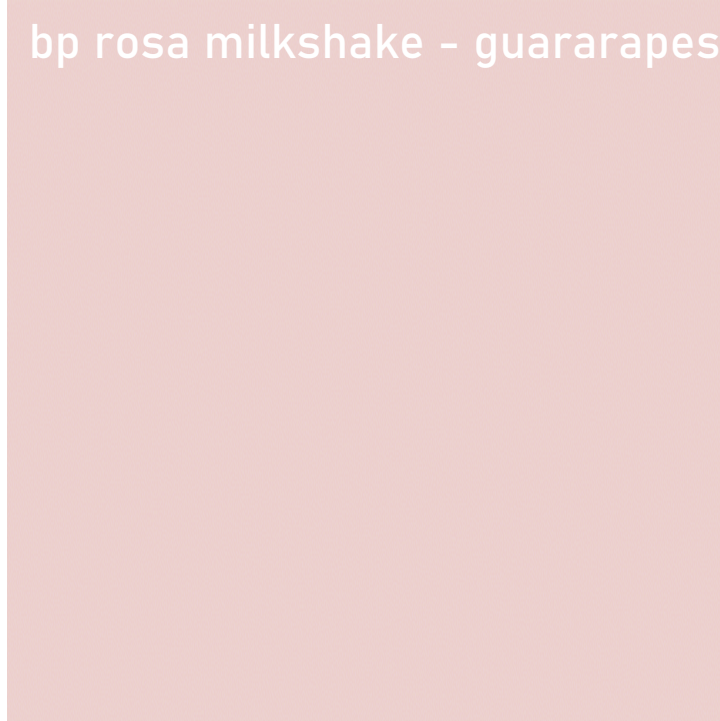

bp millenial - berneck

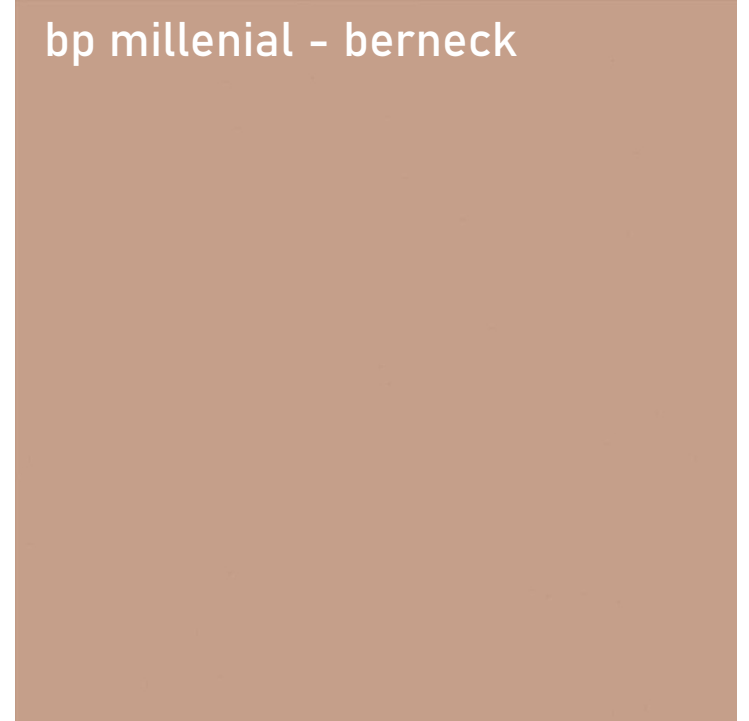

DESENHO TÉCNICO DO MOBILIÁRIO 01 | GAVETEIRO MODULADO

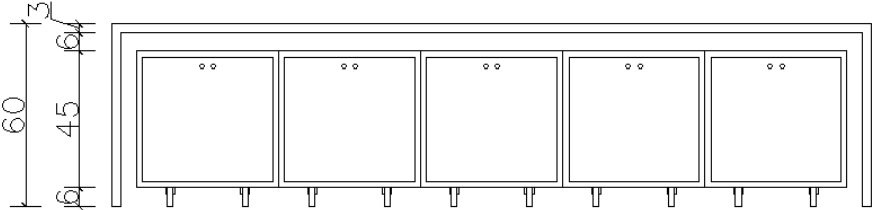

VISTA FRONTAL

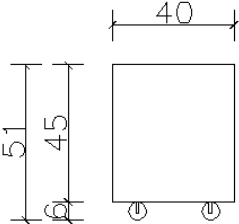

VISTA LATERAL
MÓDULO

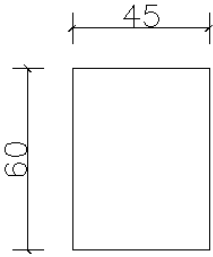

VISTA LATERAL
"MOLDURA"

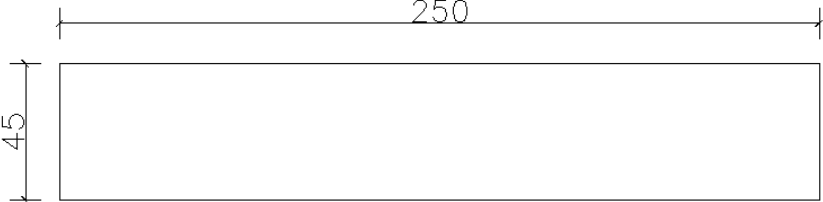

VISTA SUPERIOR "MOLDURA"

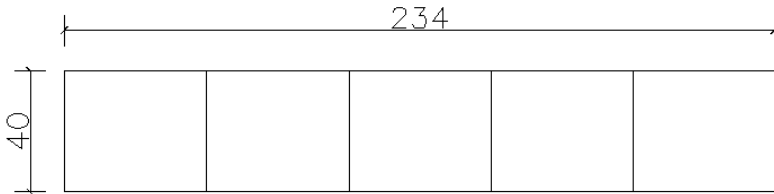
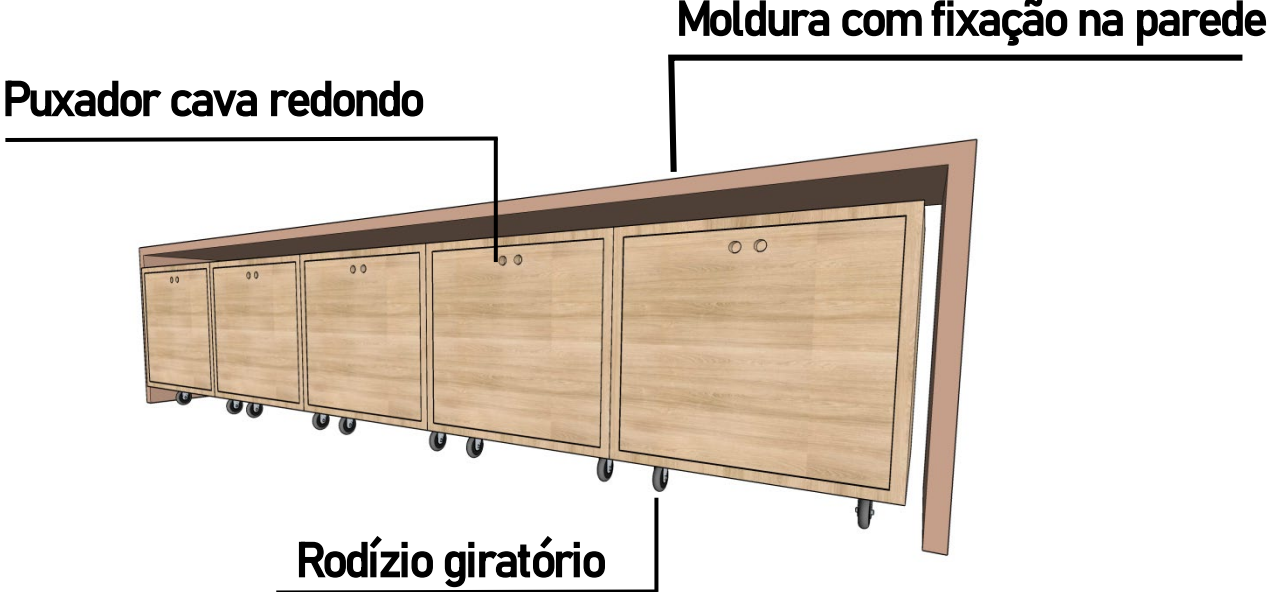

VISTA SUPERIOR MÓDULOS

DESENHO TÉCNICO DO MOBILIÁRIO 02 | NICHOS

NICHOS
Podem ser orçados sem o fundo ou com fundo flexível

06 NICHOS 40X40 cm com fundo fechado

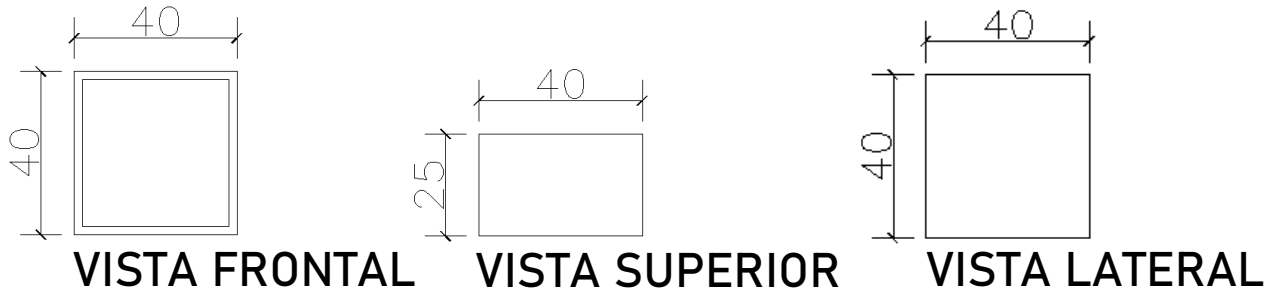

09 NICHOS 40X80 cm com fundo fechado

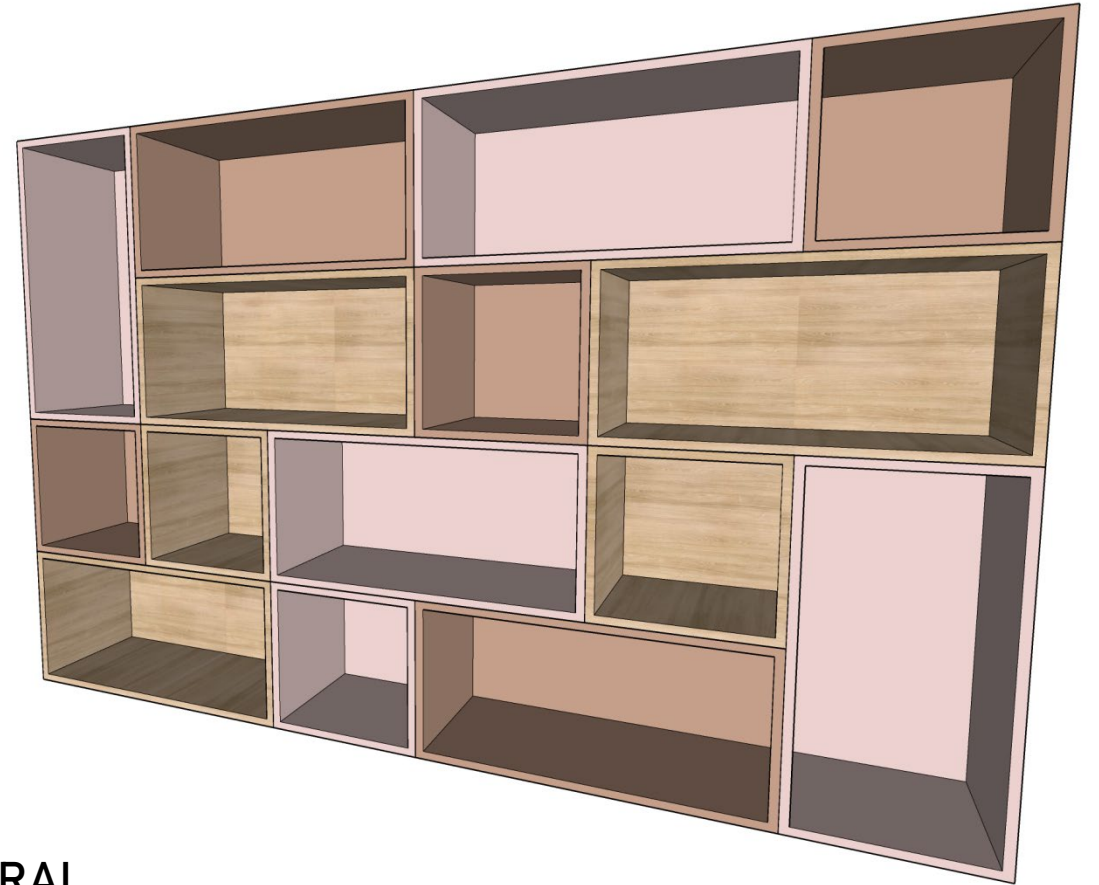
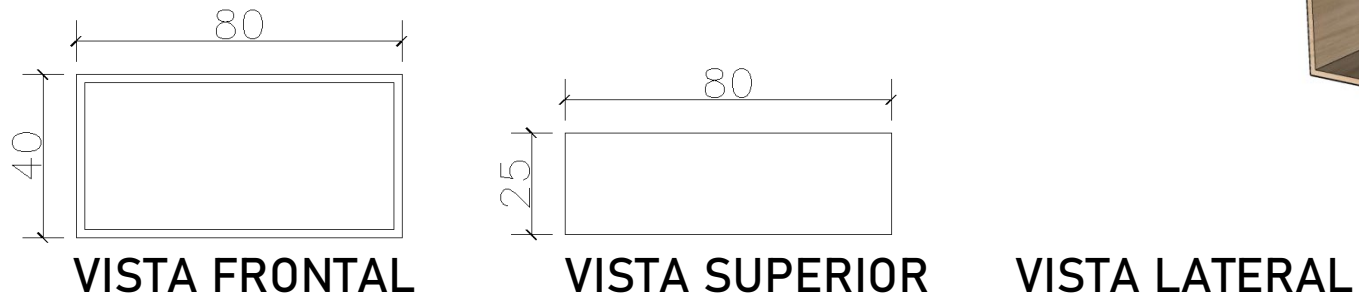

DESENHO TÉCNICO DO MOBILIÁRIO 03 | CARRINHO QUIOSQUE ABERTO

Parte da tampa que “levanta”

“Chaminé”

Expositor “cabide”

Prateleiras altura ajustável
(deixar furinhos na chapa para
encaixe)

Parte “abre” para frente

Dobradiça entre os
módulos do carrinho

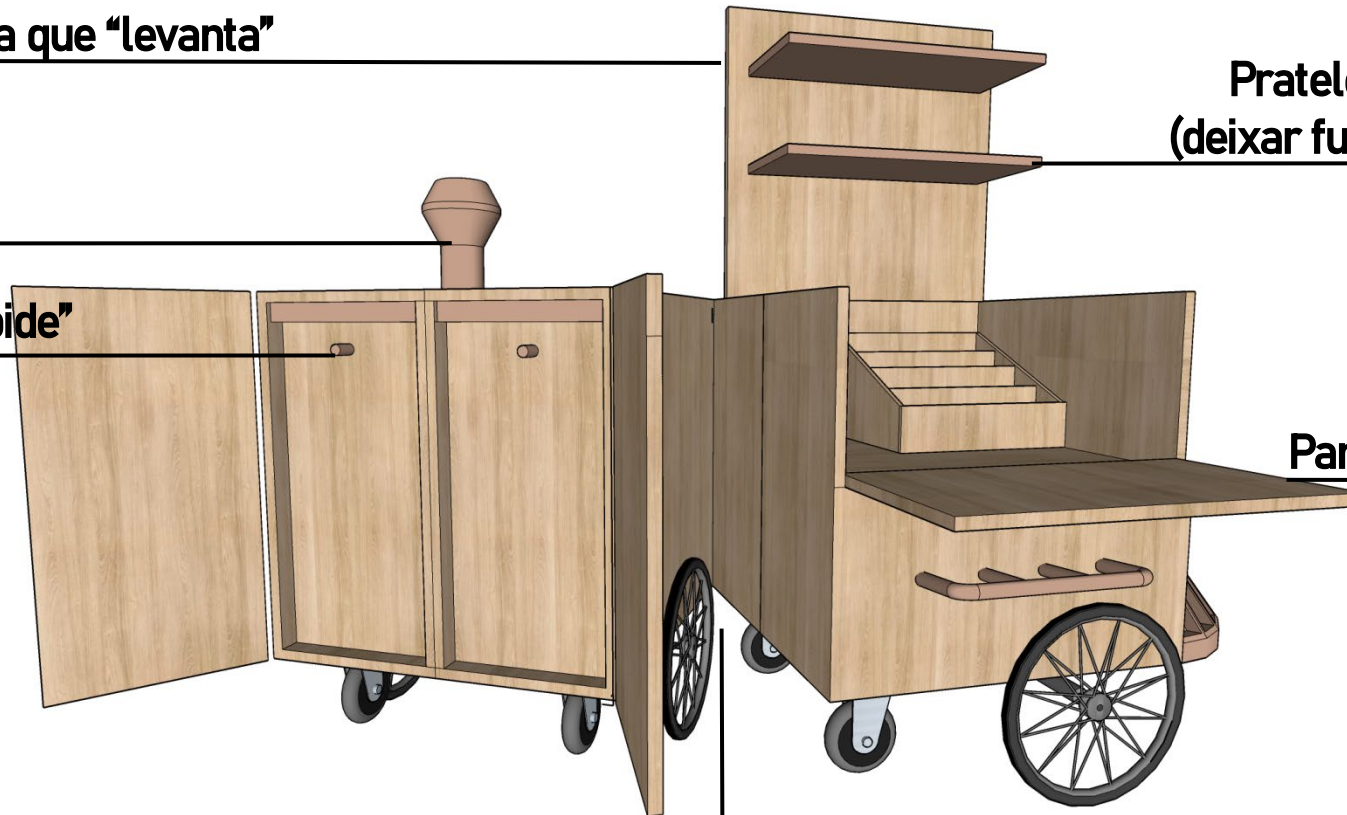

DESENHO TÉCNICO DO MOBILIÁRIO 03 | CARRINHO QUIOSQUE FECHADO

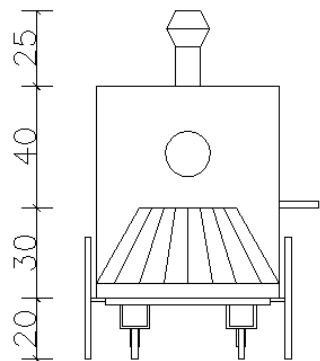
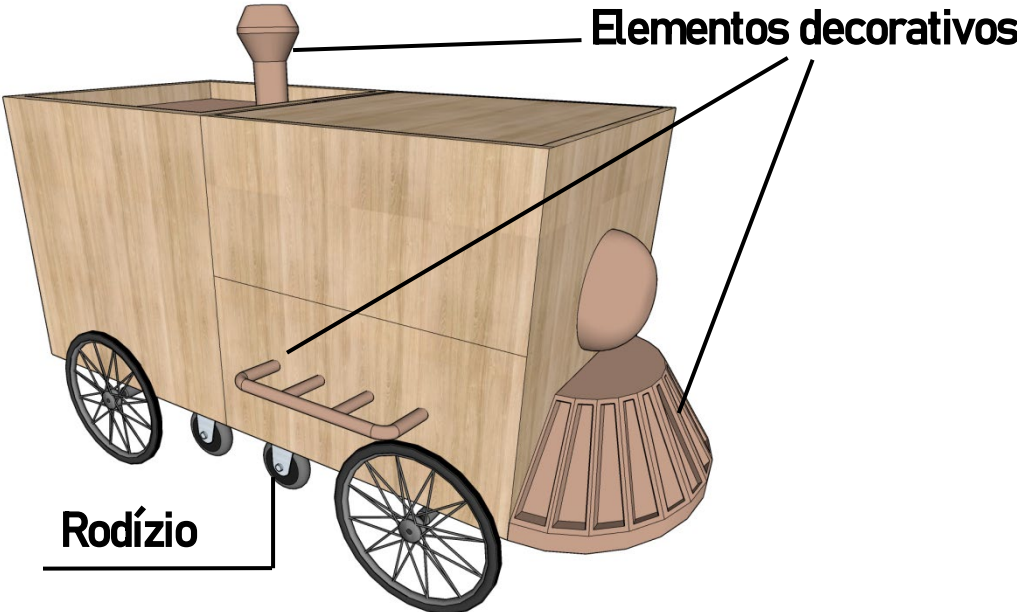

VISTA FRONTAL

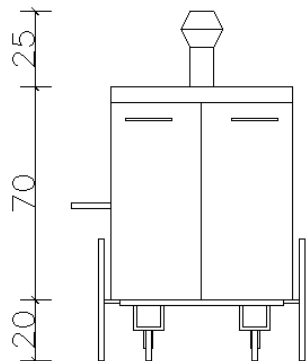

VISTA POSTERIOR

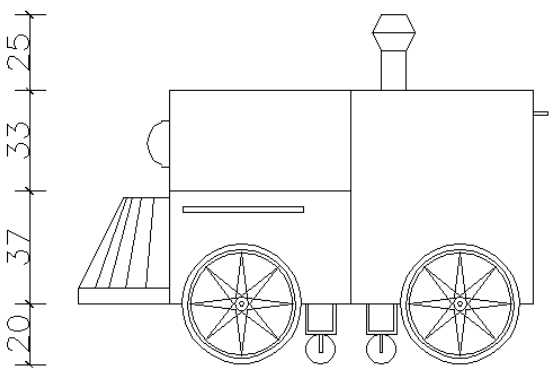

VISTA LATERAL ESQUERDA

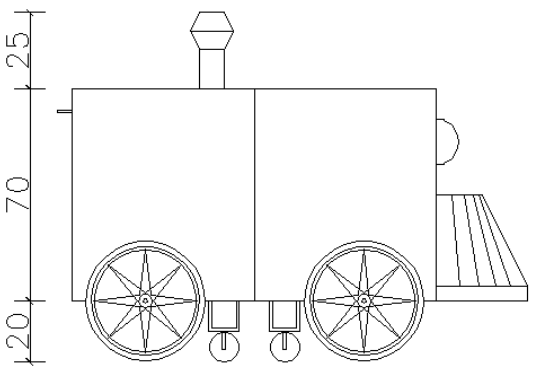

VISTA LATERAL DIREITA

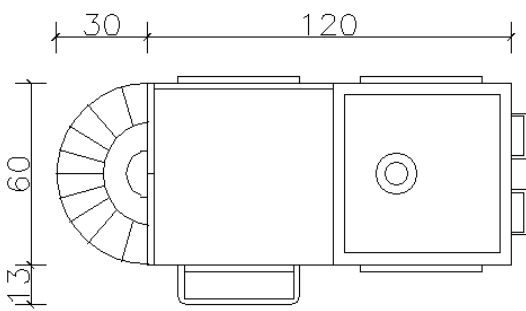

VISTA EM PLANTA

DESENHO TÉCNICO DO MOBILIÁRIO 04 | BALCÃO/CAIXA

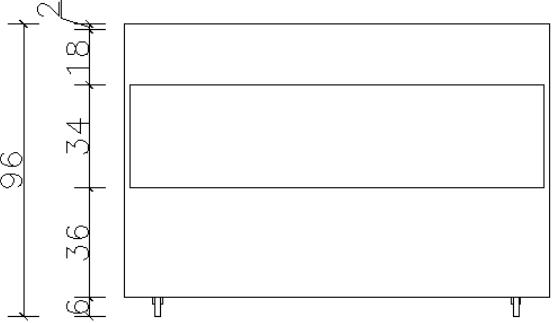

VISTA FRONTAL

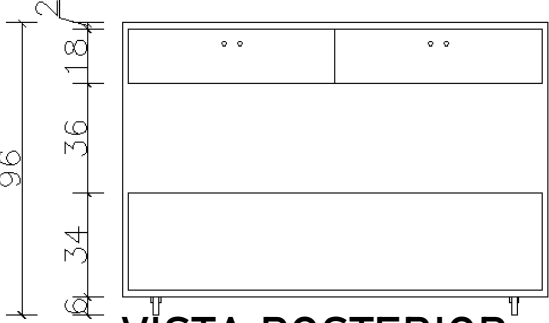

VISTA POSTERIOR

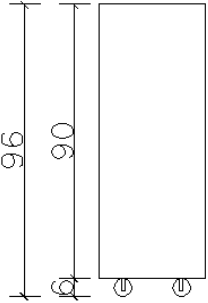

VISTA LATERAL

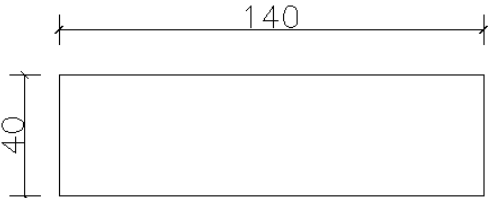

VISTA SUPERIOR

Puxador cava redondo

Gaveta

Rodízio giratório

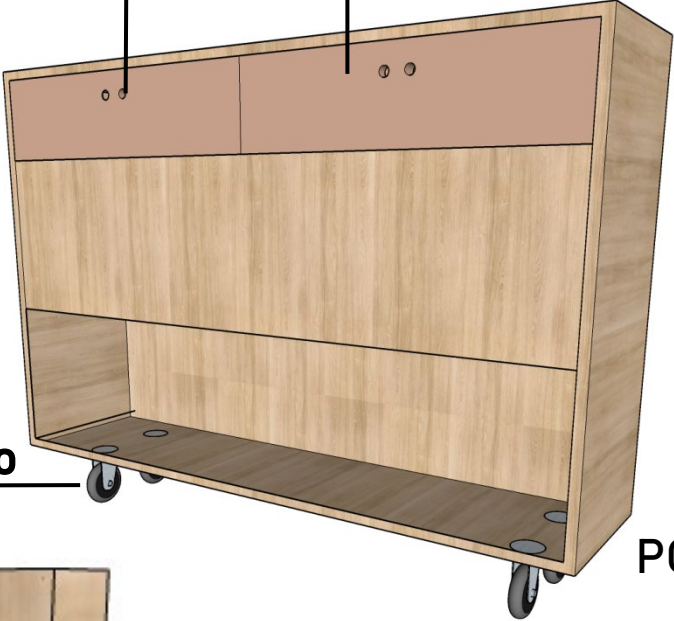

POSTERIOR

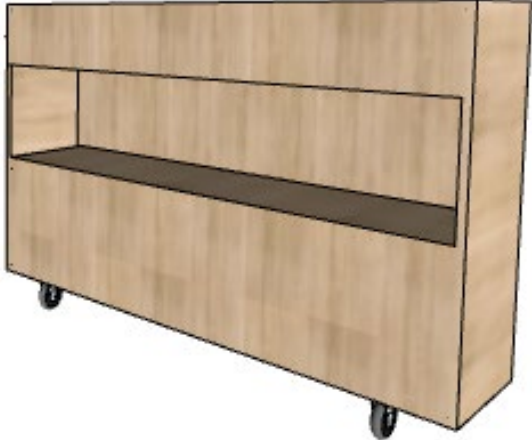

FRONTAL

DESENHO TÉCNICO DO MOBILIÁRIO 05 | PAINEL CANALETADO

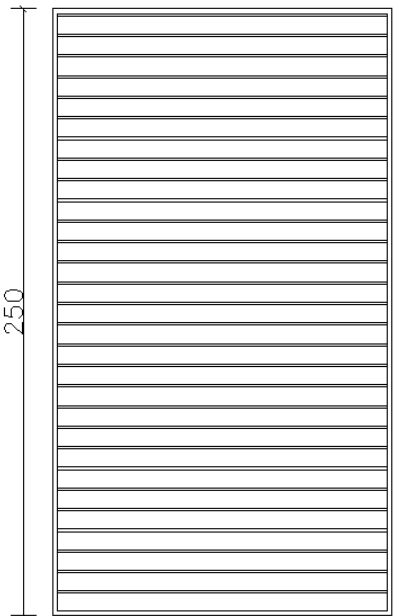

VISTA FRONTAL
FECHADO

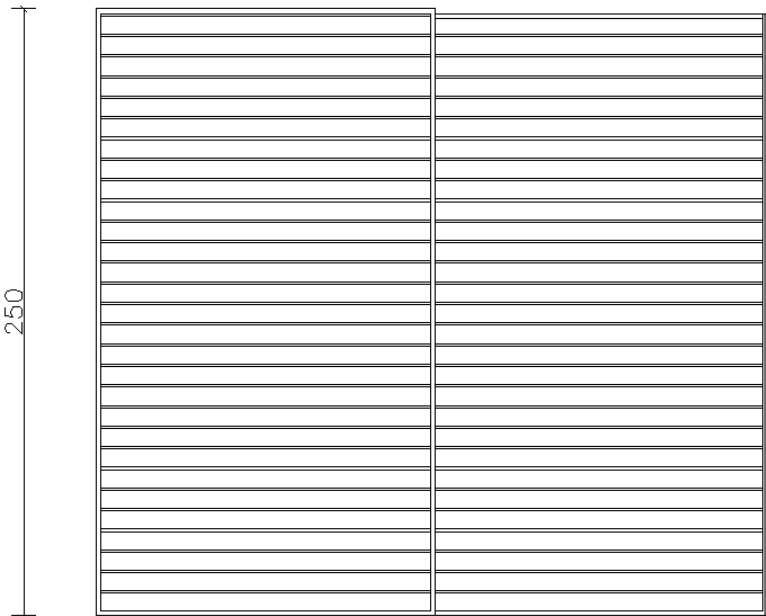

VISTA FRONTAL
ABERTO

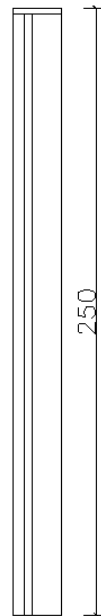

VISTA
LATERAL

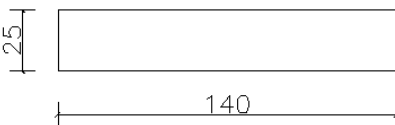

VISTA SUPERIOR
FECHADO

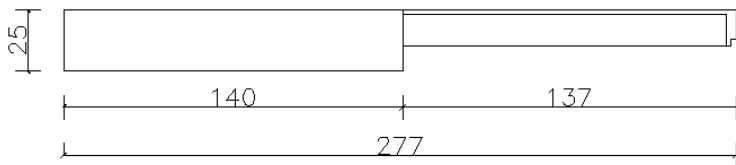

VISTA SUPERIOR
ABERTO

Puxador cava

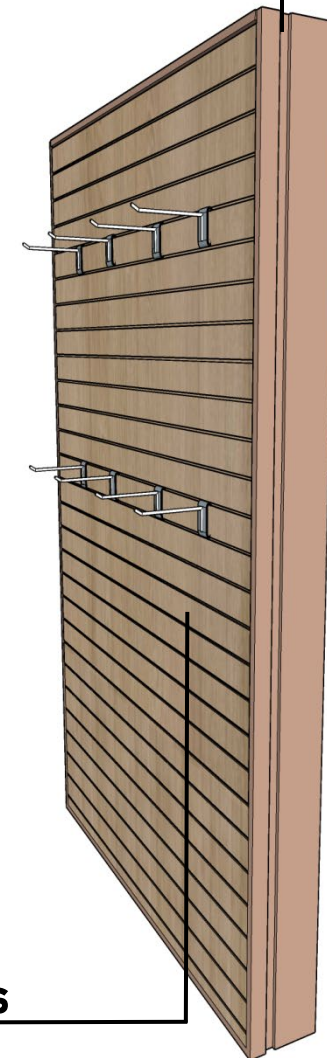

Canaletas

DESENHO TÉCNICO DO MOBILIÁRIO 05 | PAINEL CANALETADO

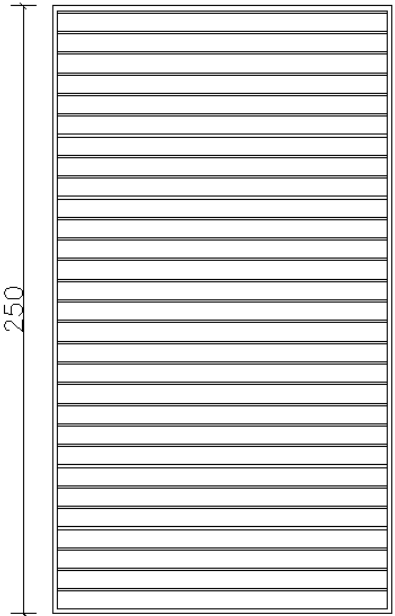

VISTA FRONTAL
FECHADO

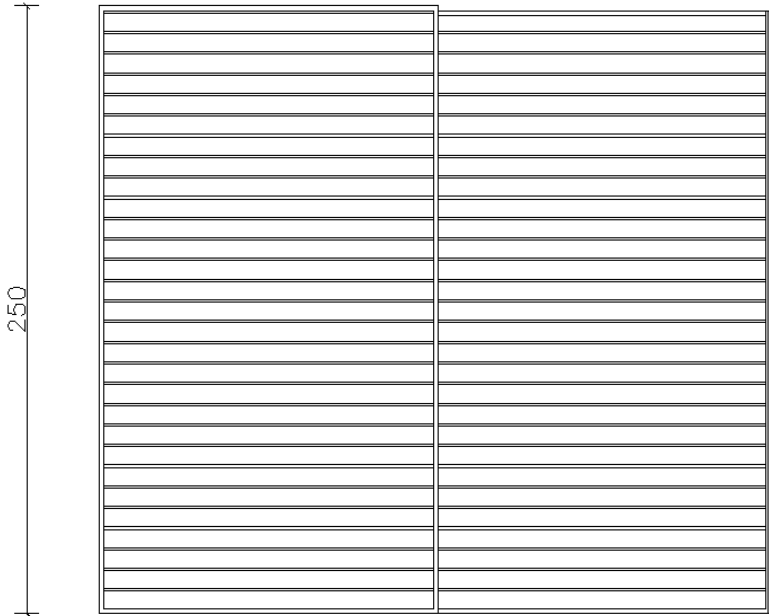

VISTA FRONTAL
ABERTO

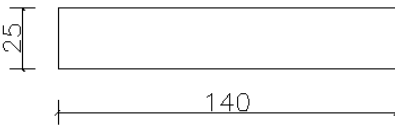

VISTA SUPERIOR
FECHADO

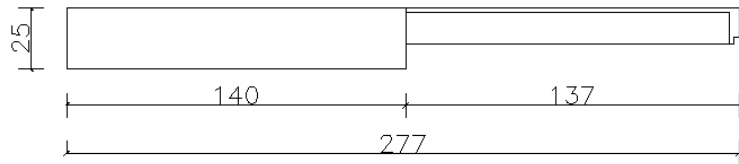

VISTA SUPERIOR
ABERTO

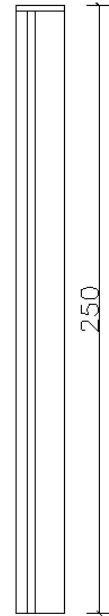

VISTA
LATERAL

Painel aberto

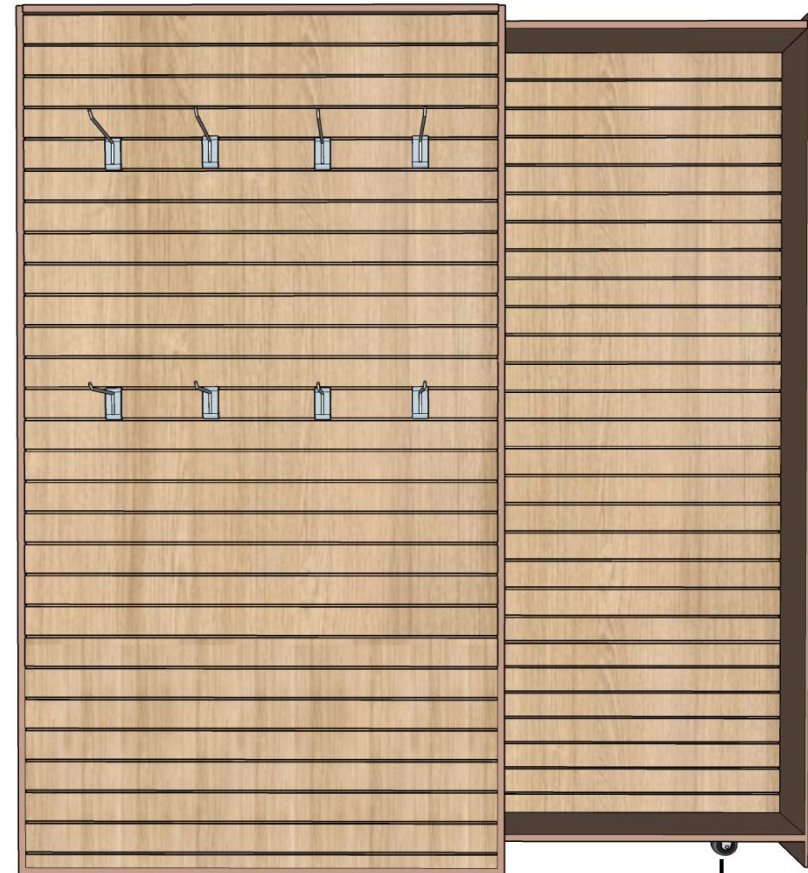

Rodízios

DESENHO TÉCNICO DO MOBILIÁRIO | 05 PRATELEIRAS

03 PRATELEIRAS

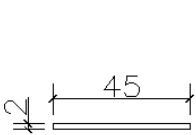

VISTA FRONTAL

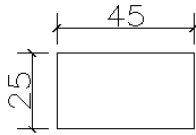

VISTA SUPERIOR

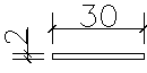

VISTA LATERAL

